

# ИНЖЕНЕРНЫЕ СПЕЦИФИКАЦИИ ДЛЯ АРХИТЕКТОРОВ И ИНЖЕНЕРОВ

## Деформационный шов и защита

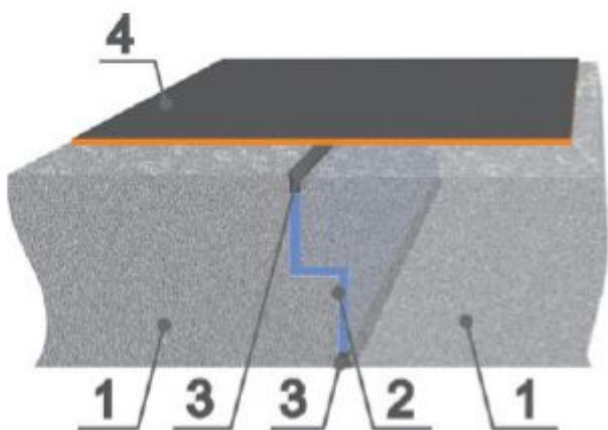

1. Основа
2. Наполнитель деформационного шва
3. Полости (швы), заполненные мастикой Voxlar™
4. Мембрана Drylar™, толщиной 3 мм

### БЕТОНИРОВАНИЕ ТОННЕЛЕЙ И КАНАЛОВ

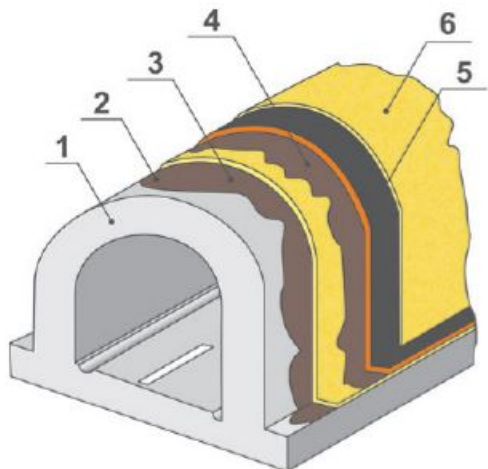

1. Основа
2. Drylar™, нанесенный на основу
3. Защитное геополотно
4. Drylar™, нанесенный на геополотно
5. Мембрана Drylar™, толщиной 3 мм
6. Геополотно (дренажный материал)

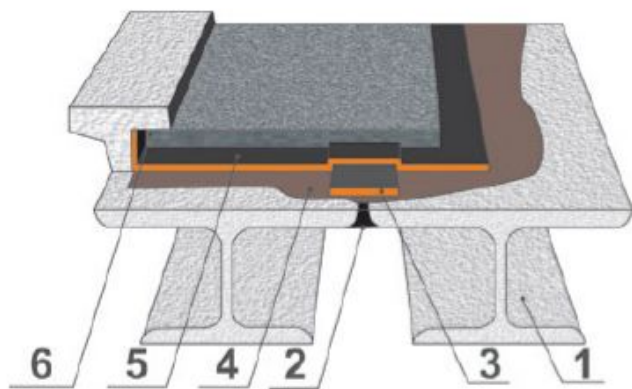

1. Основа
2. Полсти (швы), заполненные мастикой Voxlar™
3. Мембрана Drylar™, толщиной 3 мм
4. Drylar™
5. Drylar™, толщиной 3 мм
6. Разгрузочная пластина

### БЕТОНИРОВАНИЕ УДЕРЖИВАЮЩИХ СИСТЕМ

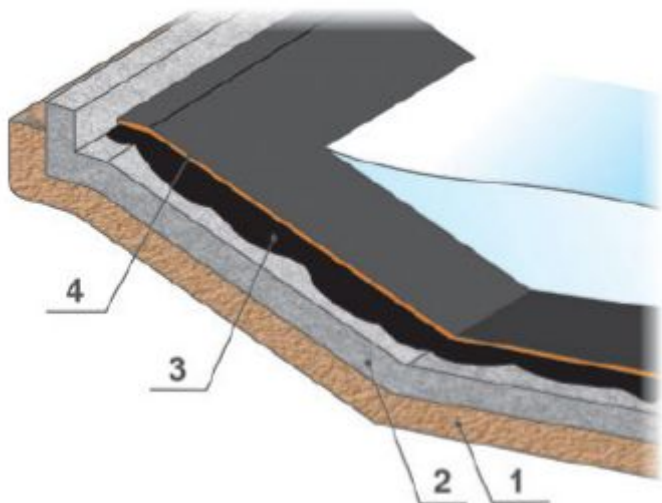

### БЕТОНИРОВАНИЕ ОСНОВ ВОДОЕМОВ

1. Уплотненный грунт
2. Бетонная чаша
3. Мембрана Veplar™ толщиной 2 мм

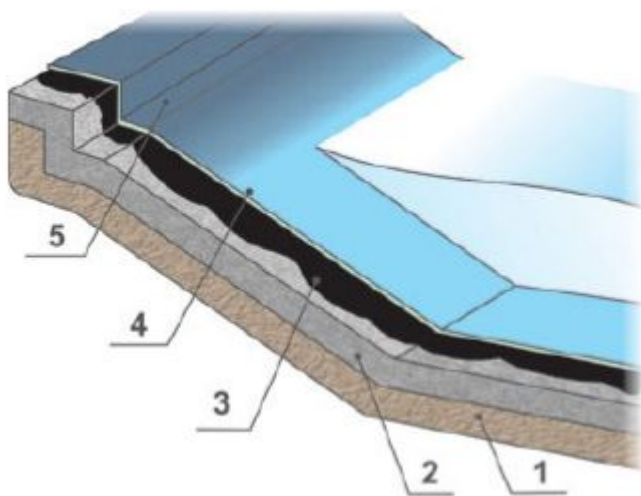

### Бетонирование водоемов

1. Уплотненный грунт
2. Бетонная чаша
3. Мембрана Drylar™, толщиной 1,5 мм
4. Мембрана Spray Grade Color™, толщиной 1 мм
5. Не скользящее покрытие, толщиной 1 мм (рекомендуется)

### ИСПОЛЬЗОВАНИЕ ГЕОПОЛОТНА НА УПЛОТНЕННОМ ГРУНТЕ

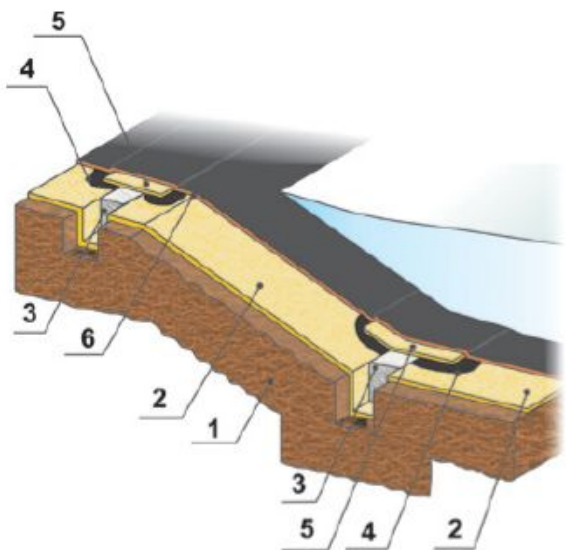

1. Уплотненный грунт
2. Геополотно, положенное на уплотненный грунт
3. Груз, фиксирующий геополотно в подготовленном отверстии.
4. Vezzlar™, пропитывающий геополотно, закрывая груз
5. Полоса геополотна, закрывающего груз
6. Vezzlar™, толщиной 2, 5мм.

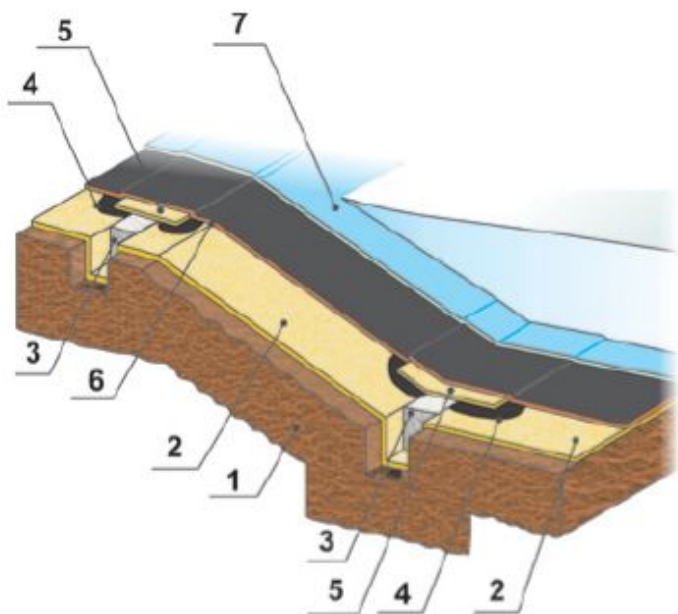

1. Уплотненный грунт
2. Геополотно, положенное на уплотненный грунт
3. Груз, фиксирующий геополотно в подготовленном отверстии.
4. Vezzlar™, пропитывающий геополотно, закрывая груз
5. Полоса геополотна, закрывающего груз
6. Vezzlar™, толщиной 2 мм
7. Мембрана Spray Grade Color™, толщиной 1 мм

### ПОДЗЕМНАЯ МЕТАЛЛИЧЕСКАЯ ТРУБА

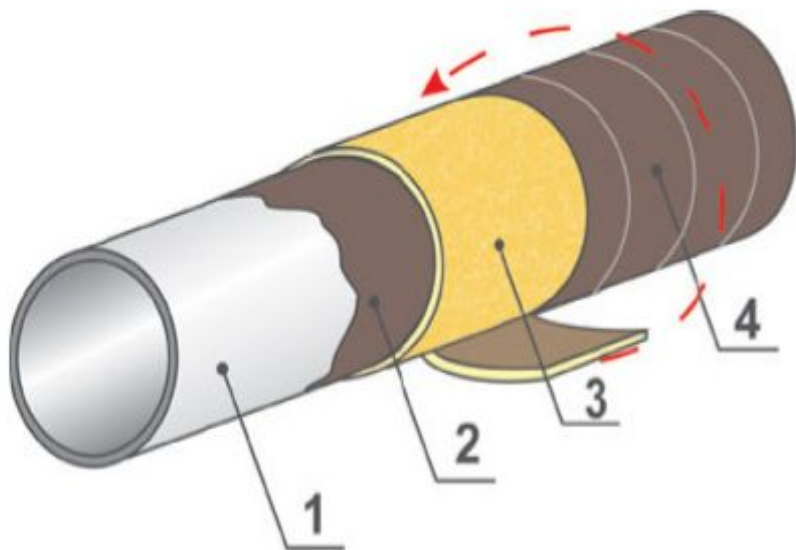

1. Труба
2. Zavlar™/Vezlar™
3. Обмотка геополотна
4. Нанесенный распылением Zavlar™

### ЗАЩИТА БЕТОНА

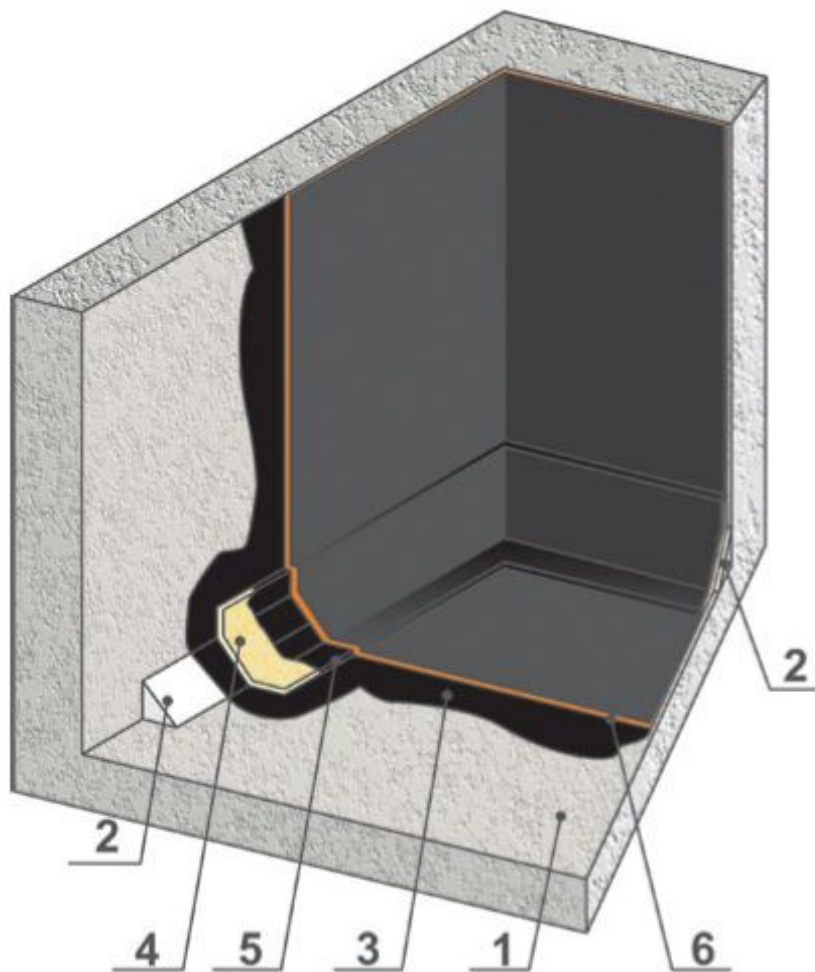

1. Основание
2. Скос
3. Drylar™
4. Укрепленная полоса его полотна, положенного на подготовленную основу.
5. Нанесенный распылением Drylar™
6. Drylar™, толщиной 2 мм

### КИРПИЧНАЯ / ПАНЕЛЬНАЯ КЛАДКА

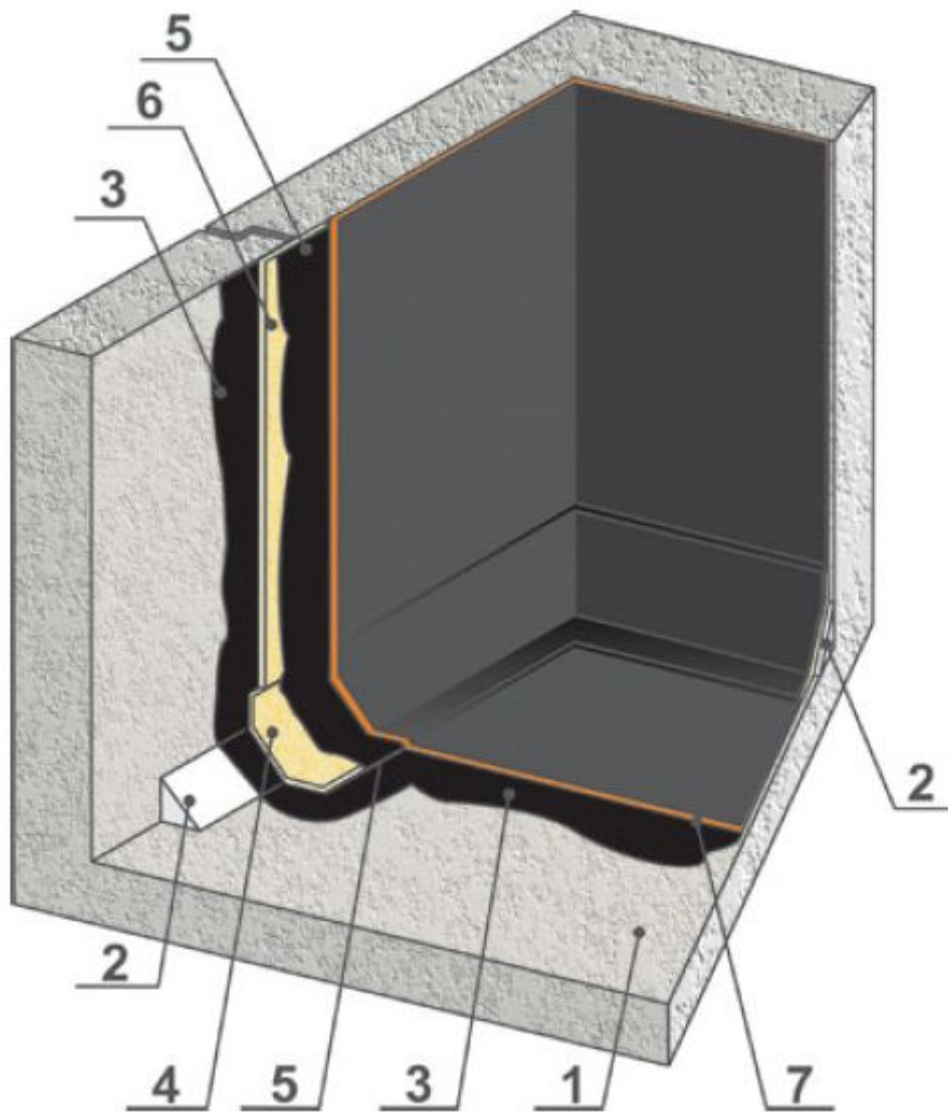

1. Основа
2. Скос
3. Drylar™
4. Укрепляющий слой пропитанного геополотна
5. Drylar™
6. Укрепленные швы, пропитанное геополотно, положенное на основу.
7. Drylar™, толщиной 2 мм.

### ЗАЩИТА СТАЛИ

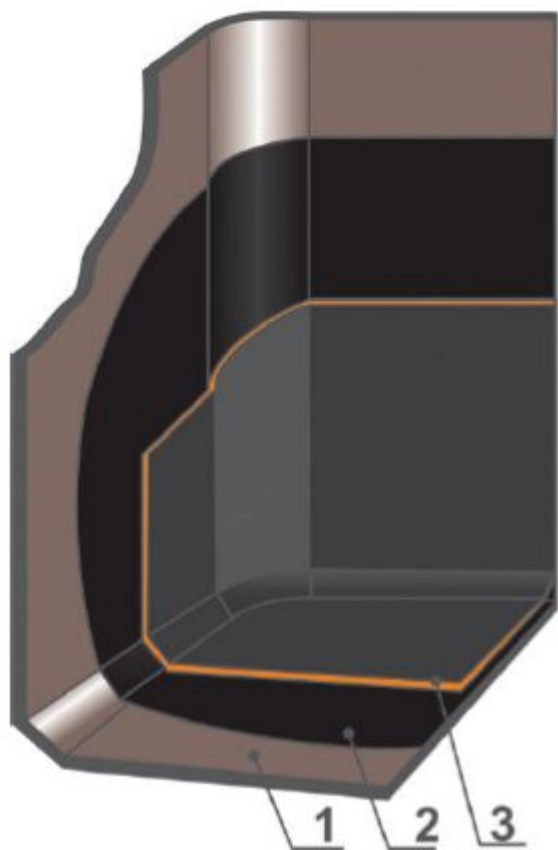

1. Стальной лист
2. Уплотняющий материал [Zavlar™](#)
3. Мембрана [Vezlar™](#), толщиной 1,5 мм.

### УКРЕПЛЕНИЕ ФУНДАМЕНТА

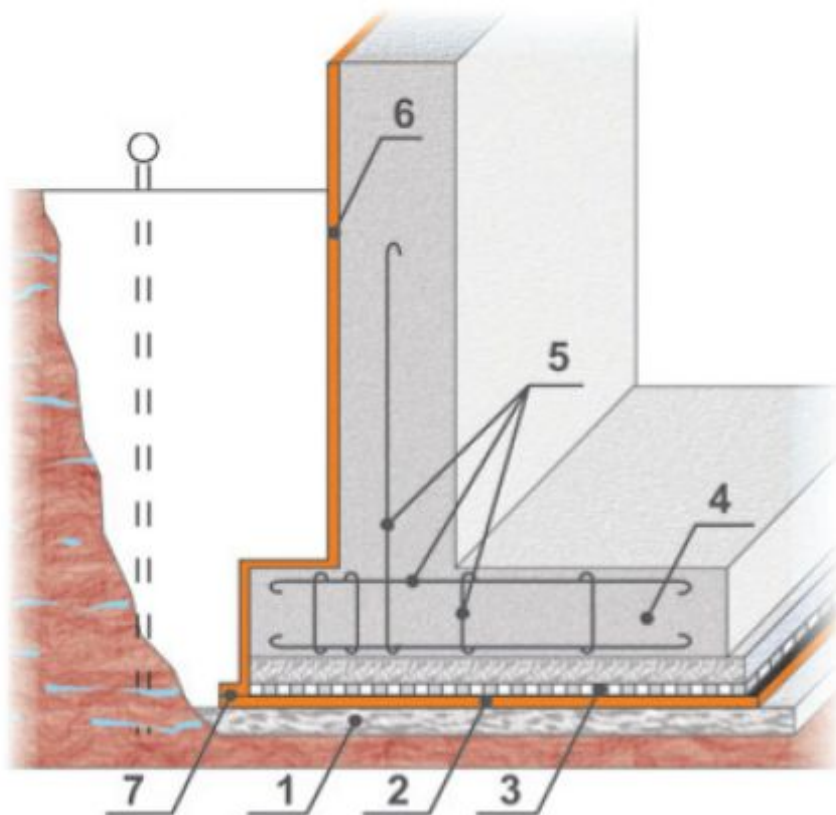

1. Выровненная бетонная подушка
2. Drylar™, толщиной 2,5 мм
3. Стяжка для защиты мембраны от механических и термических повреждений в момент монтажа подошвы фундамента.
4. Подошва фундамента из армированного бетона.
5. Арматура
6. Drylar™, толщиной 2 мм
7. Место соединения покрытий (горизонтального и вертикального).

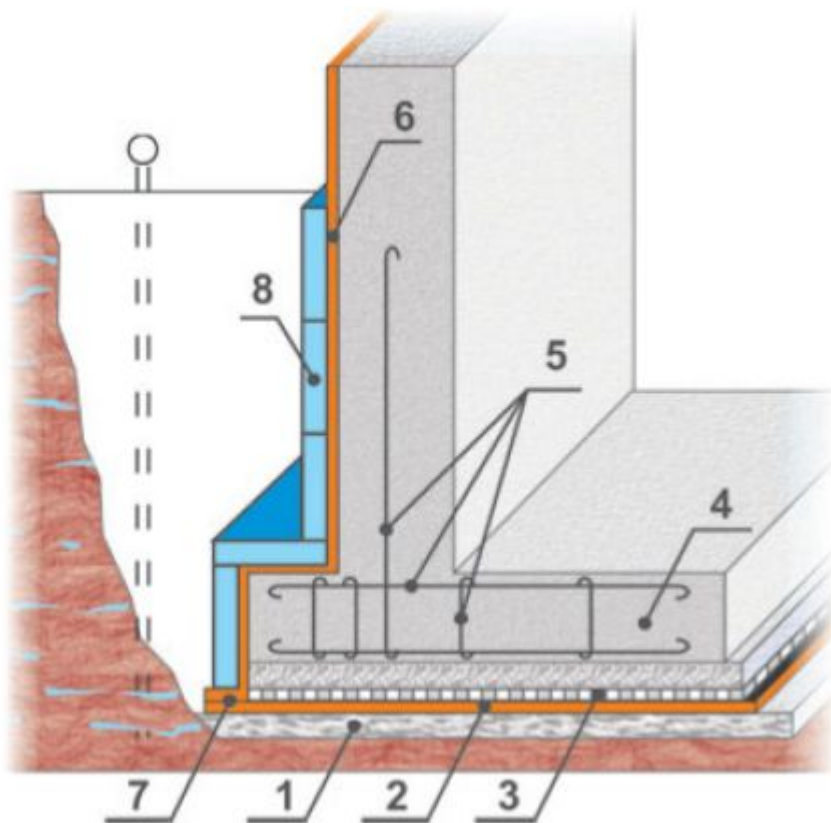

### ГИДРОИЗОЛИРОВАННЫЙ ФУНДАМЕНТ

1. Выровненная бетонная подушка
2. Drylar™, толщиной 2,5 мм
3. Стяжка для защиты мембраны от механических и термических повреждений в момент монтажа подошвы фундамента.
4. Подошва фундамента из армированного бетона.
5. Стяжка
6. Drylar™, толщиной 2 мм
7. Место соединения покрытий (горизонтального и вертикального)
8. Гидроизоляционные панели, обработанные мастикой Voxlar™.

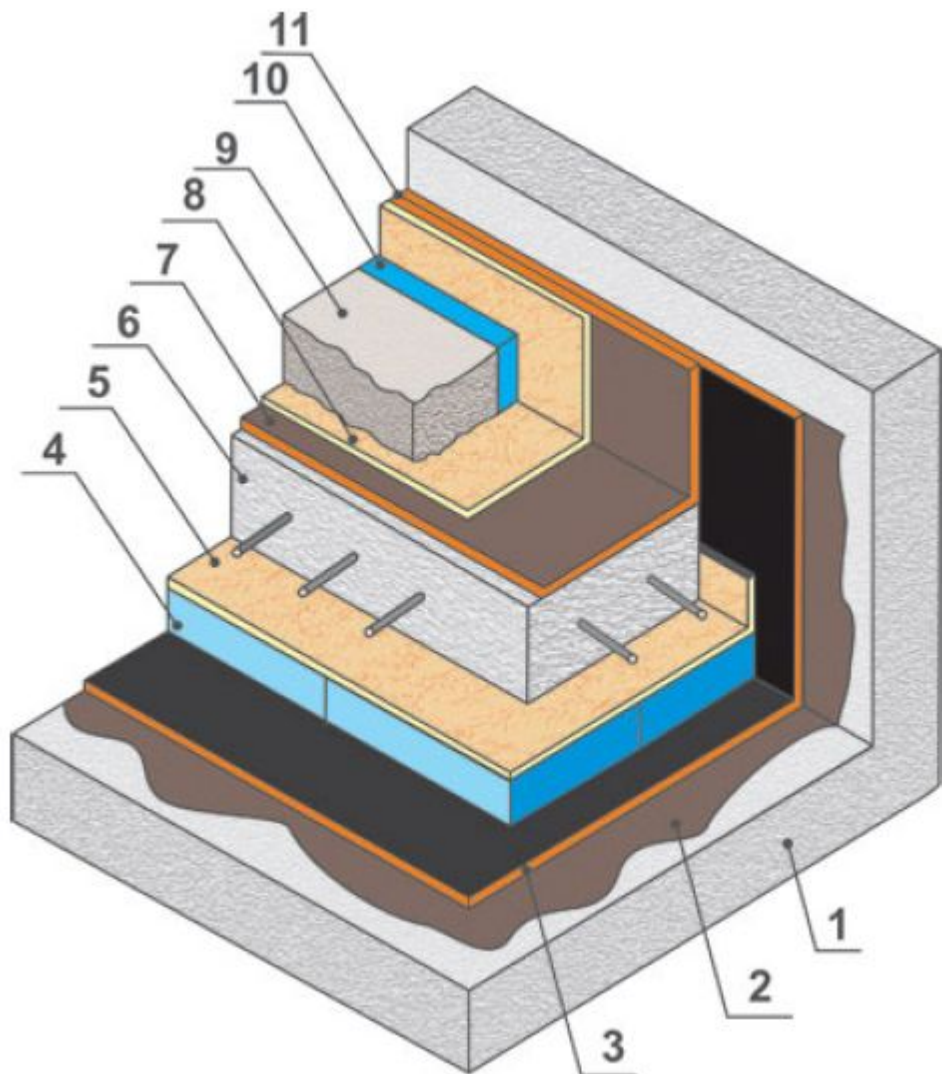

### БЕТОН ИЛИ ПЕСЧАНЫЕ ОСНОВЫ

1. Основа
2. Drylar™
3. Мембрана Drylar™, толщиной 1 мм
4. Пенопластовые изоляционные панели
5. Геополотно (если рекомендовано)
6. Укрепленная панель
7. Drylar™, толщиной 1,5 мм
8. Геополотно (дренажный материал)
9. Бетонная плитка на песочной подушке
10. Амортизационная песочная подушка
11. Место соединения паро- и гидроизоляционного покрытия

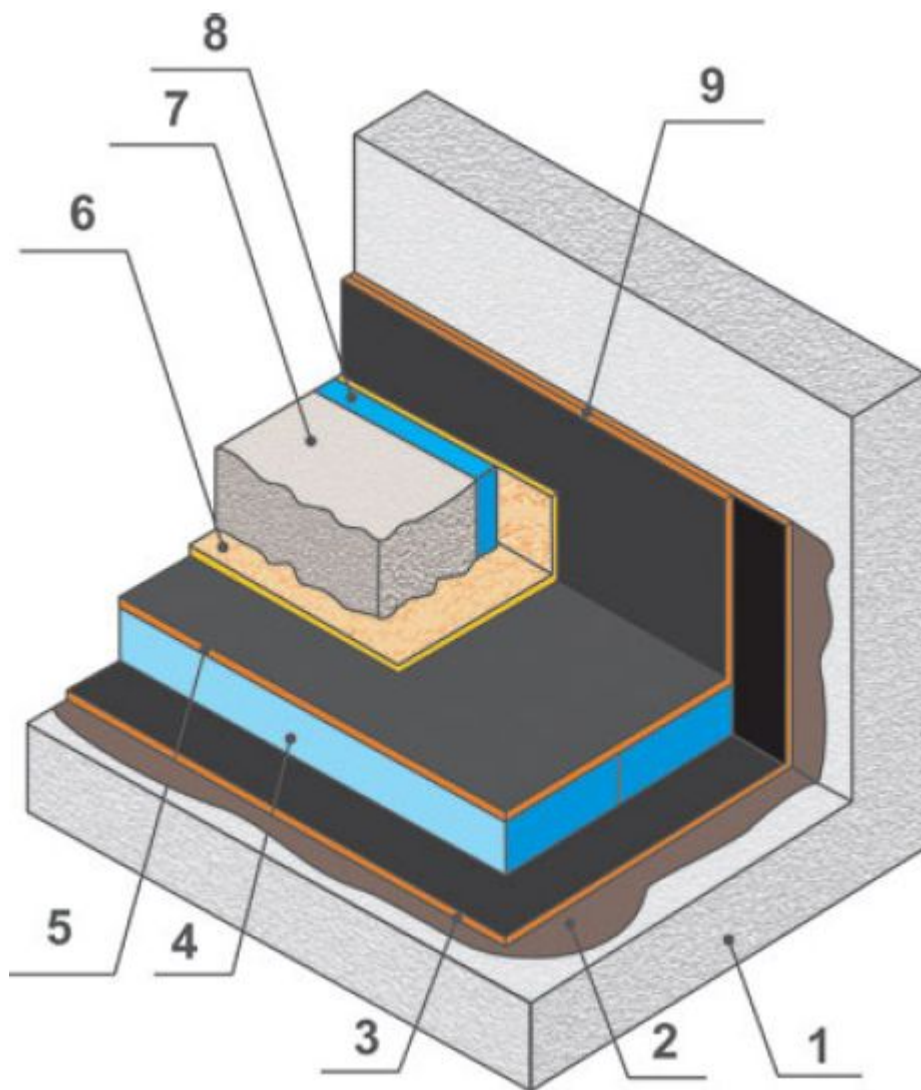

1. Основа
2. Drylar™ часть А
3. Изоляционная мембрана Drylar™, толщиной 1 мм
4. Пенопластовые термоизоляционные панели
5. Drylar™, толщиной 1, 5 мм
6. Геополотно (дренажный материал) для защиты мембраны и дренажа воды.
7. Бетонная плитка на песочной подушке
8. Амортизационная песочная подушка

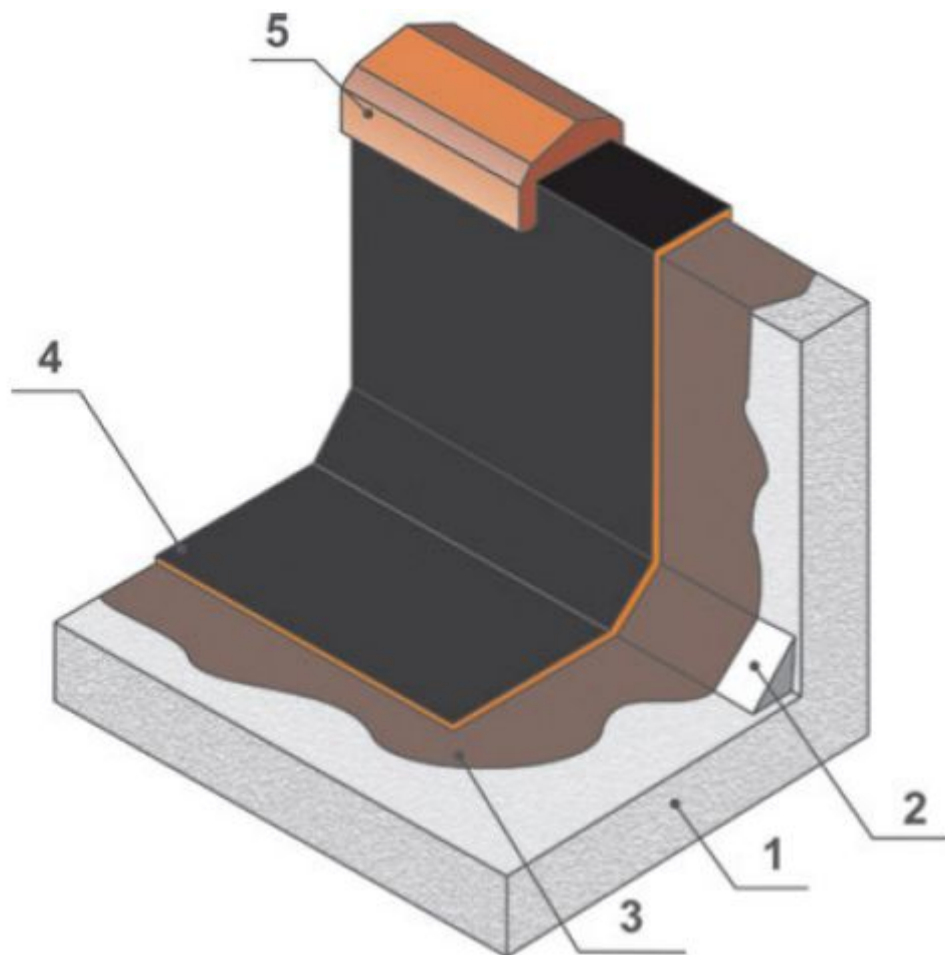

### КРОВЛИ, ТЕРРАСЫ

1. Основа
2. Скос (200 мм)
3. Drylar™ Часть А-огрунтовка
4. Drylar™, толщиной 2 мм
5. Укрытие парапета

## СХЕМА НАНЕСЕНИЯ ПОКРЫТИЙ

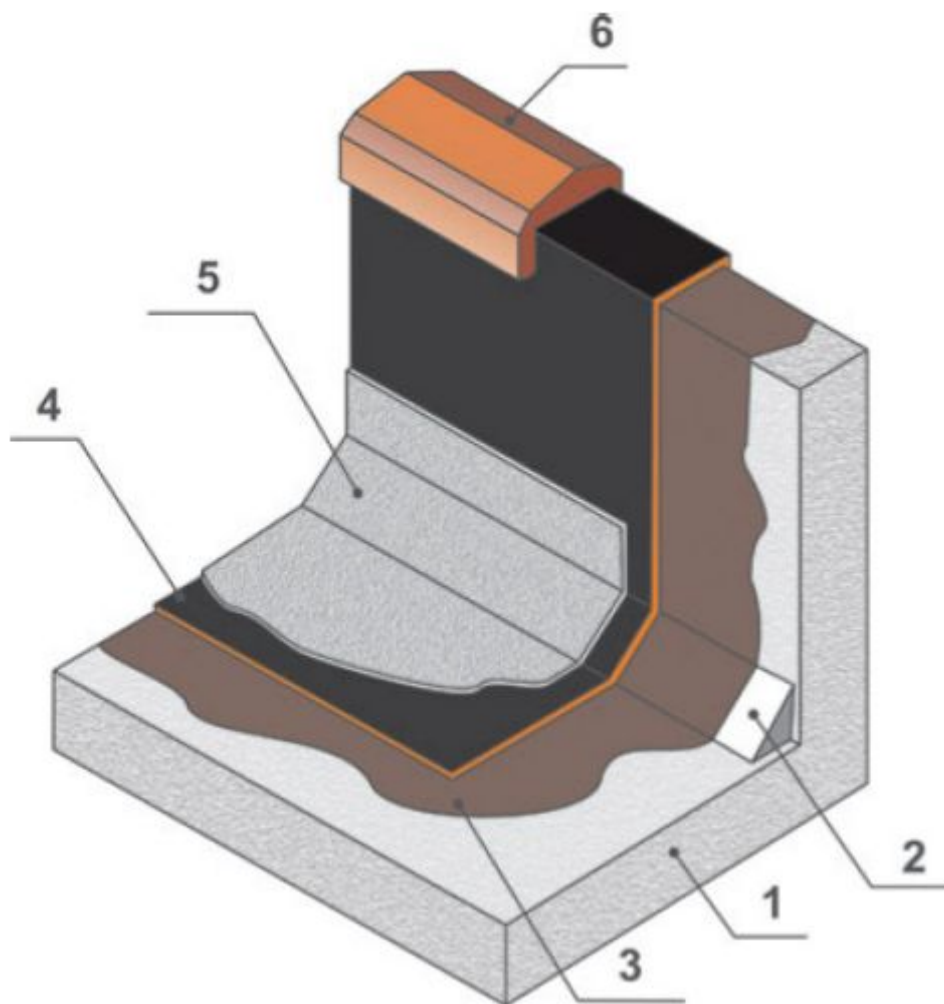

1. Основа
2. Скос (200 мм)
3. Drylar™ только Часть А-огрунтовка
4. Слой Drylar™, толщиной 1, 5 мм
5. Не скользящее покрытие Non-Skid™, толщиной 1, 5 мм
6. Укрытие парапета

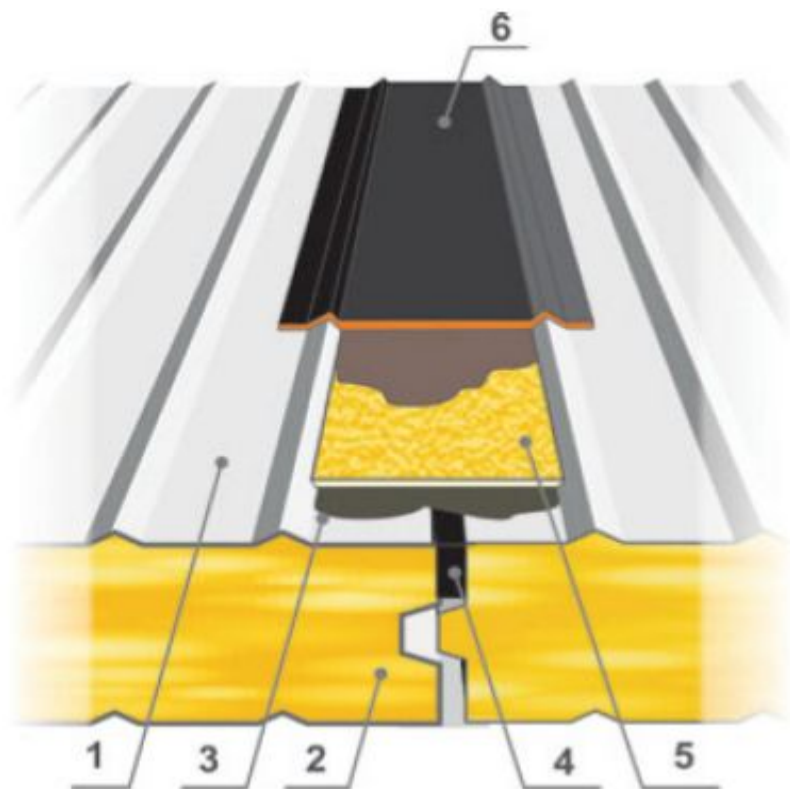

### МЕТАЛЛИЧЕСКИЕ КРОВЛИ, МНОГОСЛОЙНАЯ ПАНЕЛЬНАЯ КОНСТРУКЦИЯ

1. Металлический лист
2. Полиуретановый пеноматериал
3. Daclar™/Zavlar™
4. Полости (швы), заполненные мастикой Voxlar™
5. Укрепление соединения при помощи пропитанного геополотна, положенного на Liquid Rubber основу.
6. Daclar™ толщиной 1,5 мм, или Daclar™ толщиной 1 мм в комбинации с мембраной Liquid Rubber Color™, толщиной 1 мм.

# Liquid Rubber

## СХЕМА НАНЕСЕНИЯ ПОКРЫТИЙ

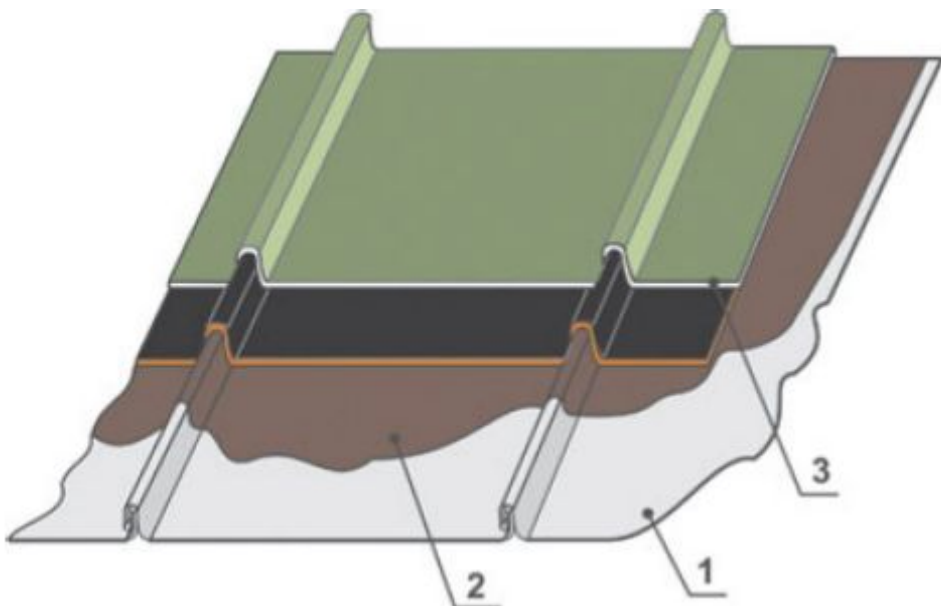

## ОЦИНКОВАННАЯ СТАЛЬНАЯ КРЫША

1. Металлическая поверхность
2. Daclar™ или Zavlar™
3. Daclar™, толщиной 1 мм в комбинации с мембраной Liquid Rubber Color™, толщиной 1 мм.

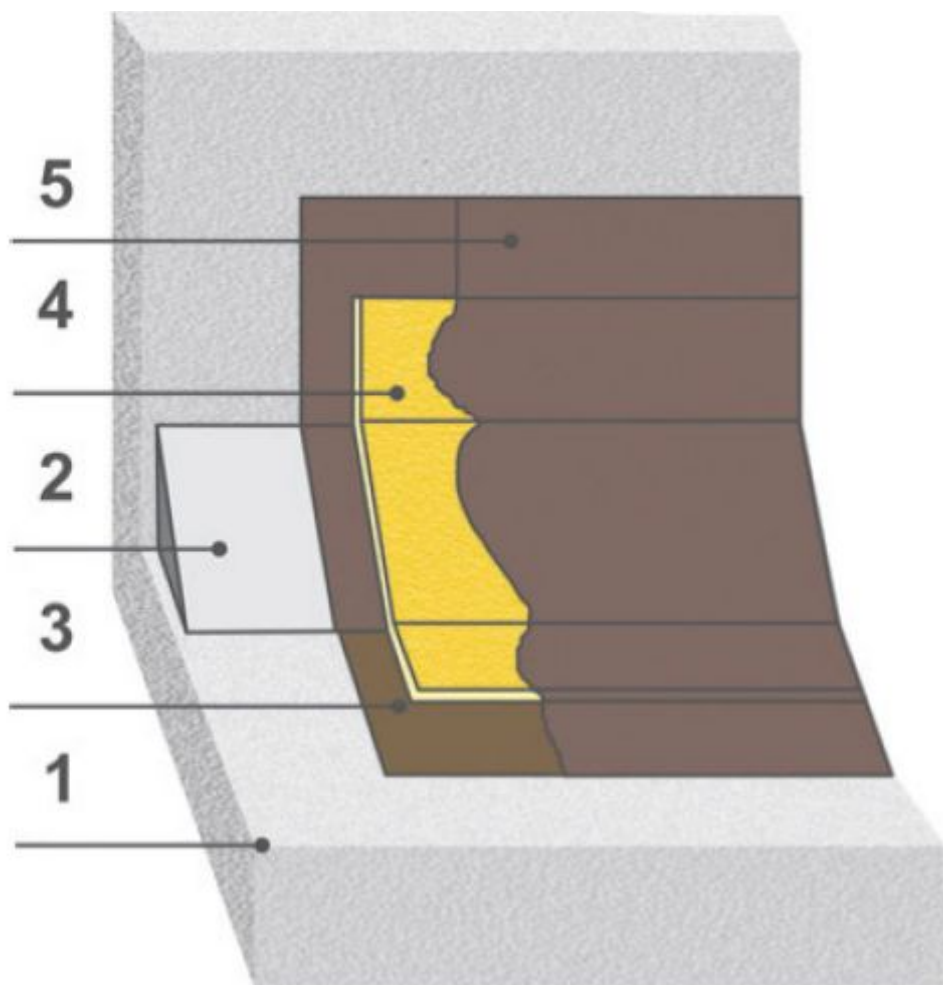

### ПОЧИНКА СТАРОЙ ЛИСТОВОЙ МЕМБРАНЫ КРЫШИ ПОВЕРХ БЕТОННОЙ ОСНОВЫ

1. Основа
2. Скос
3. Daclar™ (основа)
4. Полоса пропитанного геополотна, положенного на основу
5. Daclar™

# Liquid Rubber

## СХЕМА НАНЕСЕНИЯ ПОКРЫТИЙ

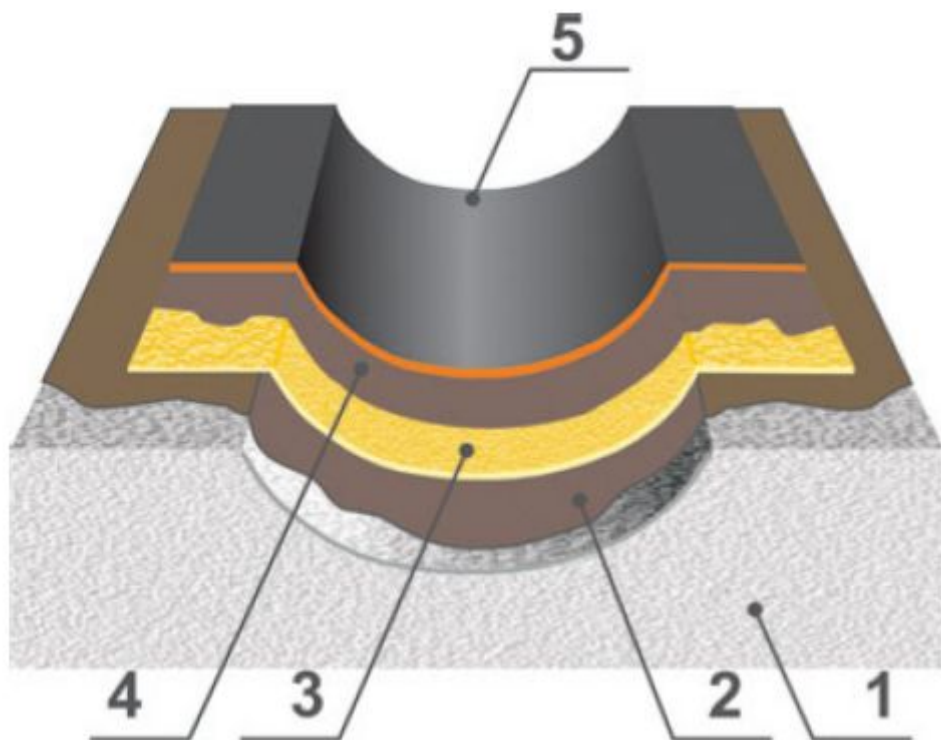

## ПОЧИНКА ДЕТАЛЕЙ КАНАЛОВ КРОВЛИ

1. Основа
2. Огрунтовка Daclar™ Часть А
3. Укрепляющая полоса пропитанного геополотна
4. Огрунтовка Daclar™ Часть А только
5. Мембрана Daclar™

## СХЕМА НАНЕСЕНИЯ ПОКРЫТИЙ

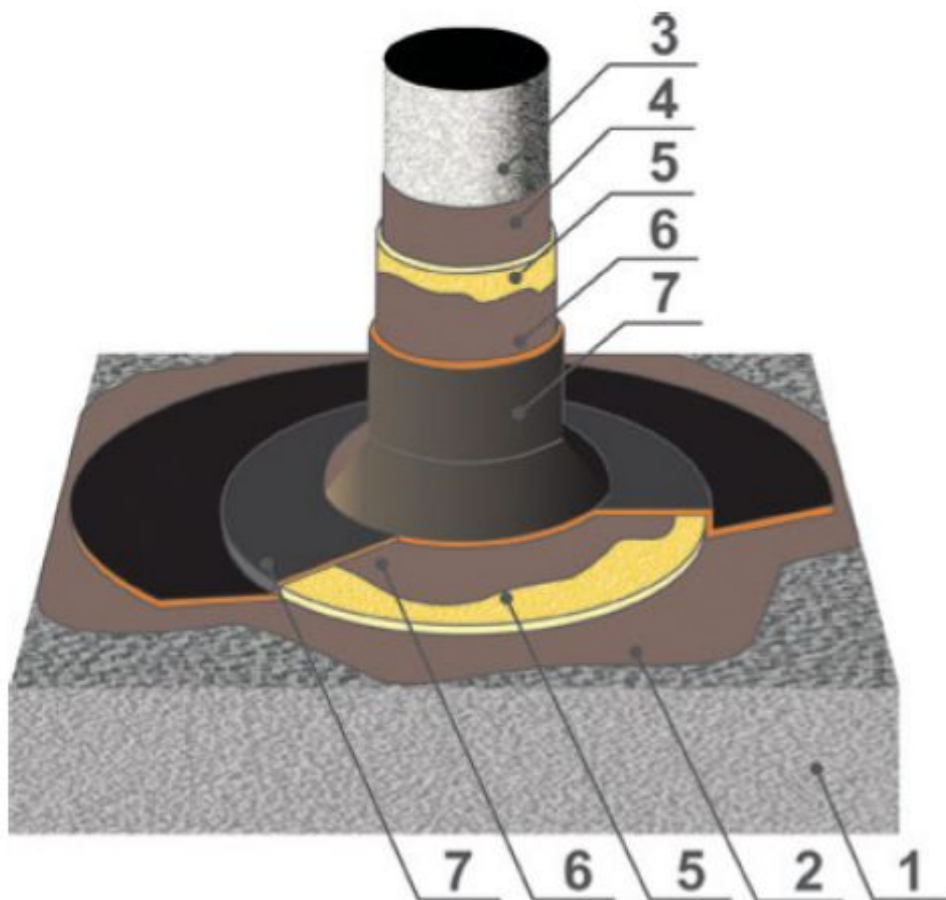

## ГИДРОИЗОЛЯЦИЯ ТРУБ КРОВЛИ

1. Основа
2. Огрунтовка Daclar™ Часть А
3. Труба или выходное отверстие
4. Daclar™/Zavlar™
5. Укрепление соединения полосой пропитанного Daclar™ часть А геополотна
6. Огрунтовка Daclar™ Часть А
7. Мембрана Daclar™

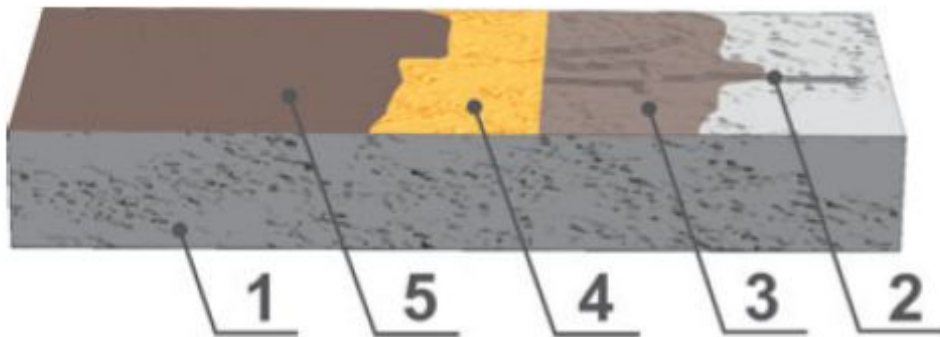

### ПОЧИНКА ТРЕЩИН В БЕТОНЕ

1. Бетонное основание
2. Трещина
3. Drylar™
4. Полоса пропитанного геополотна Drylar™
5. Мембрана Drylar™

### ИСПОЛЬЗОВАНИЕ НА КАФЕЛЬНЫХ ПОВЕРХНОСТЯХ

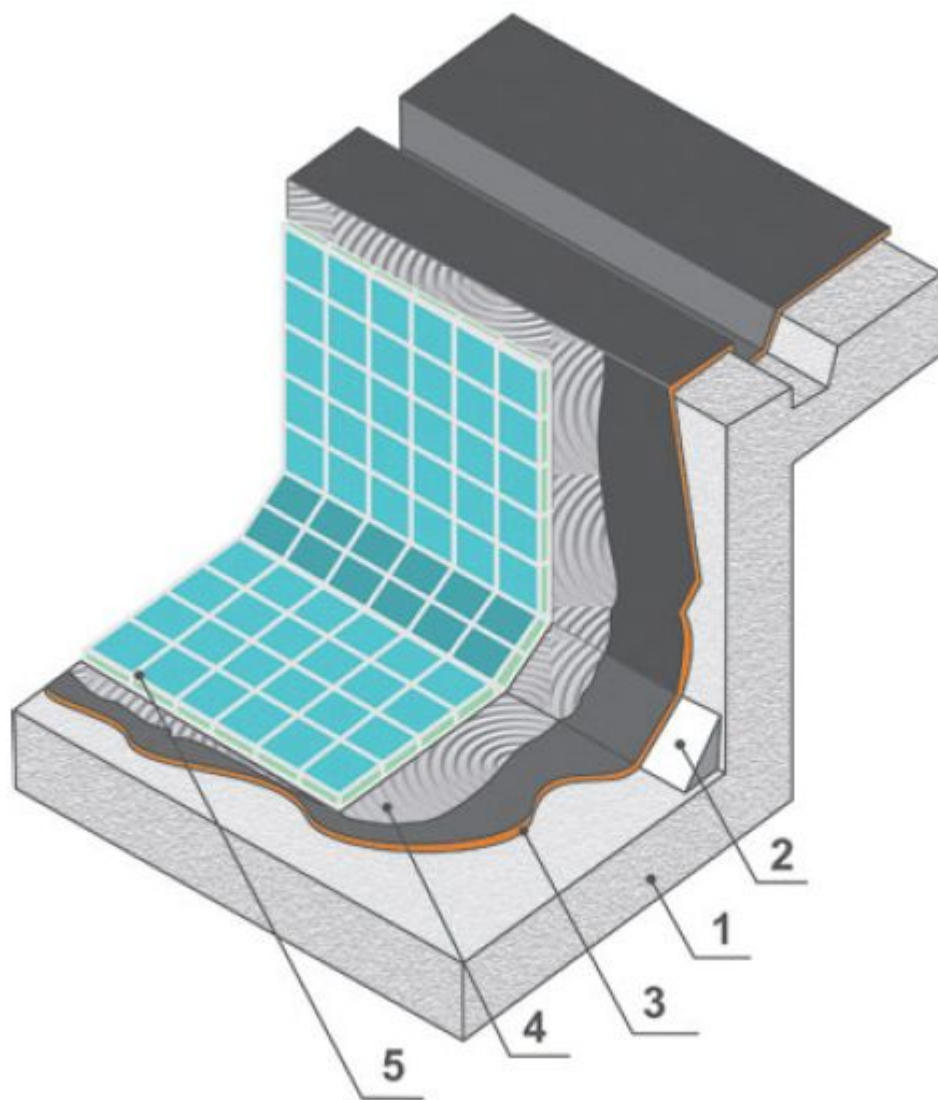

### КАФЕЛЬНАЯ ПОВЕРХНОСТЬ

1. Основа
2. Скос
3. Мембрана Drylar™, толщиной 1,5 мм
4. Плиточный клей
5. Декоративный кафель (плитка)

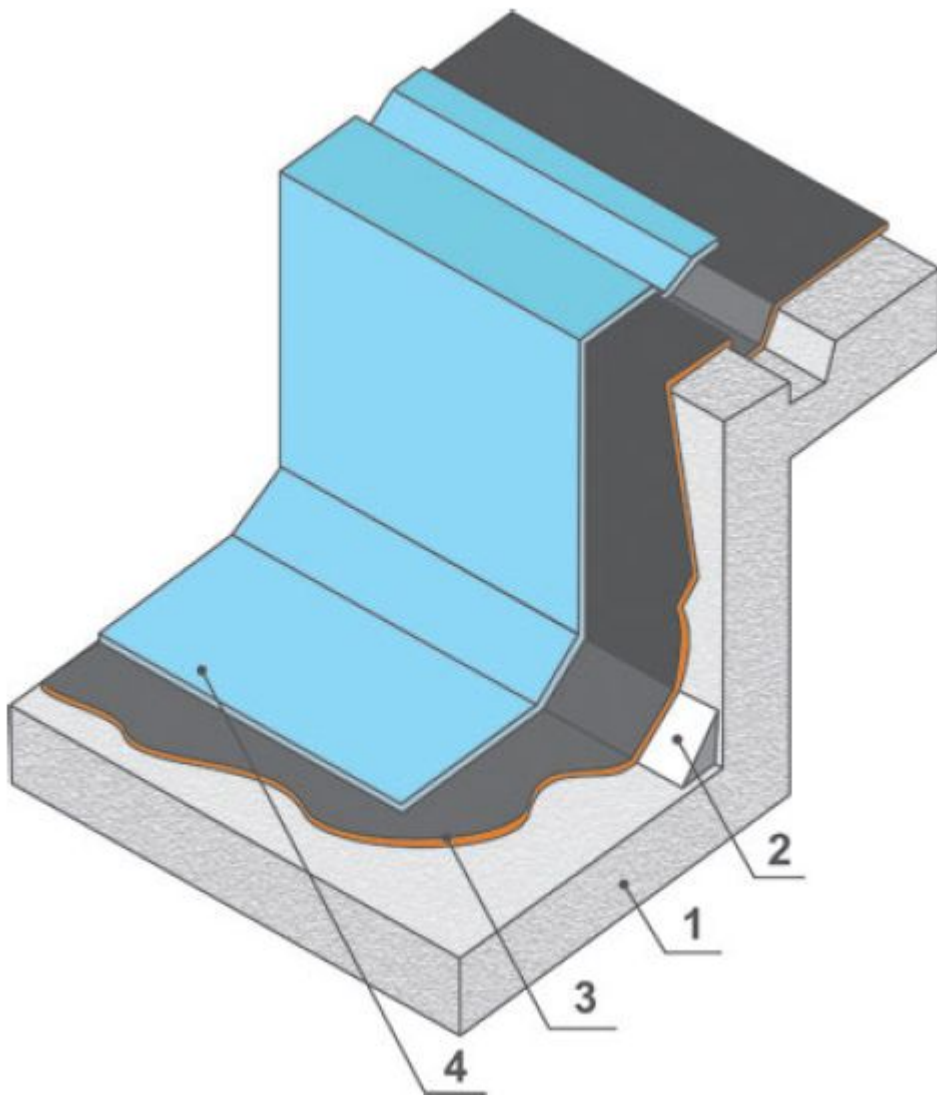

1. Основа
2. Скос
3. Drylar™, толщиной 1,5 мм
4. Верхний слой мембрана Liquid Rubber Color™, толщиной 1 мм.

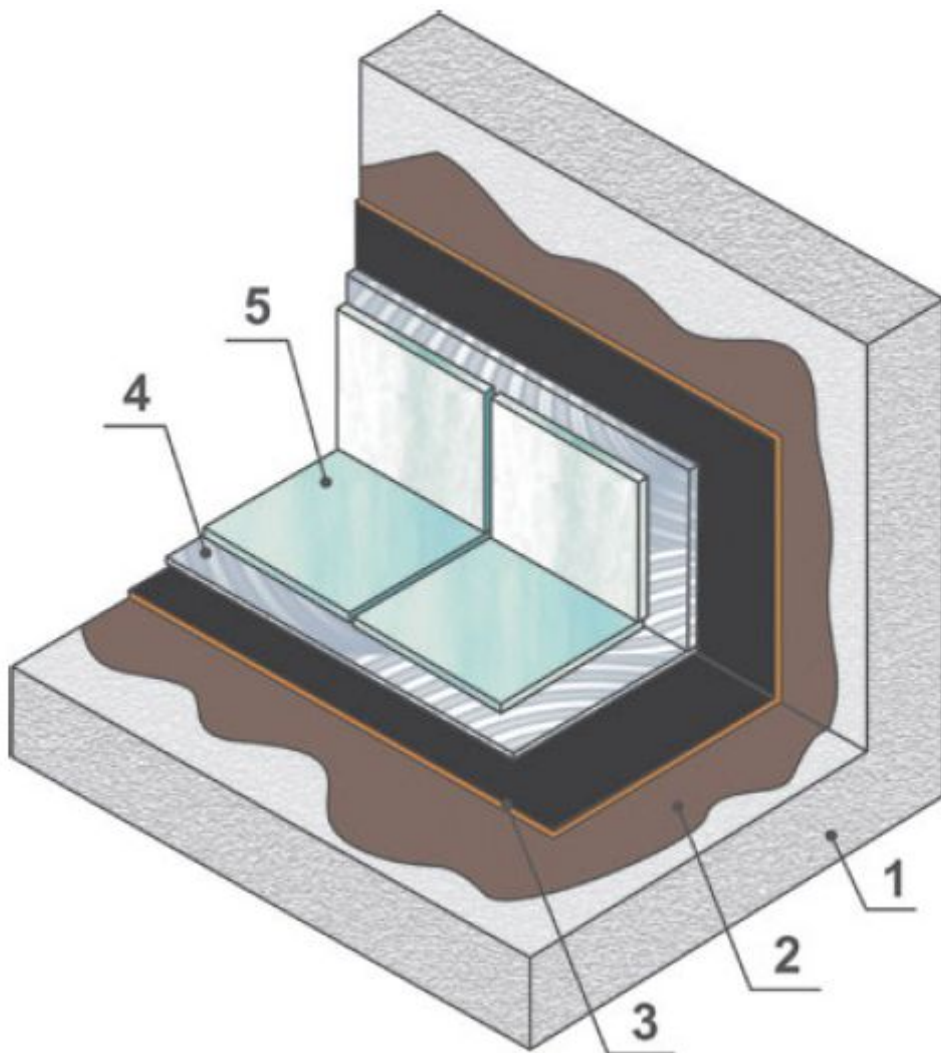

1. Основа
2. Огрунтовка Drylar™ Часть А
3. Мембрана Drylar™, толщиной 1,5 мм
4. Плиточный клей
5. Плитка

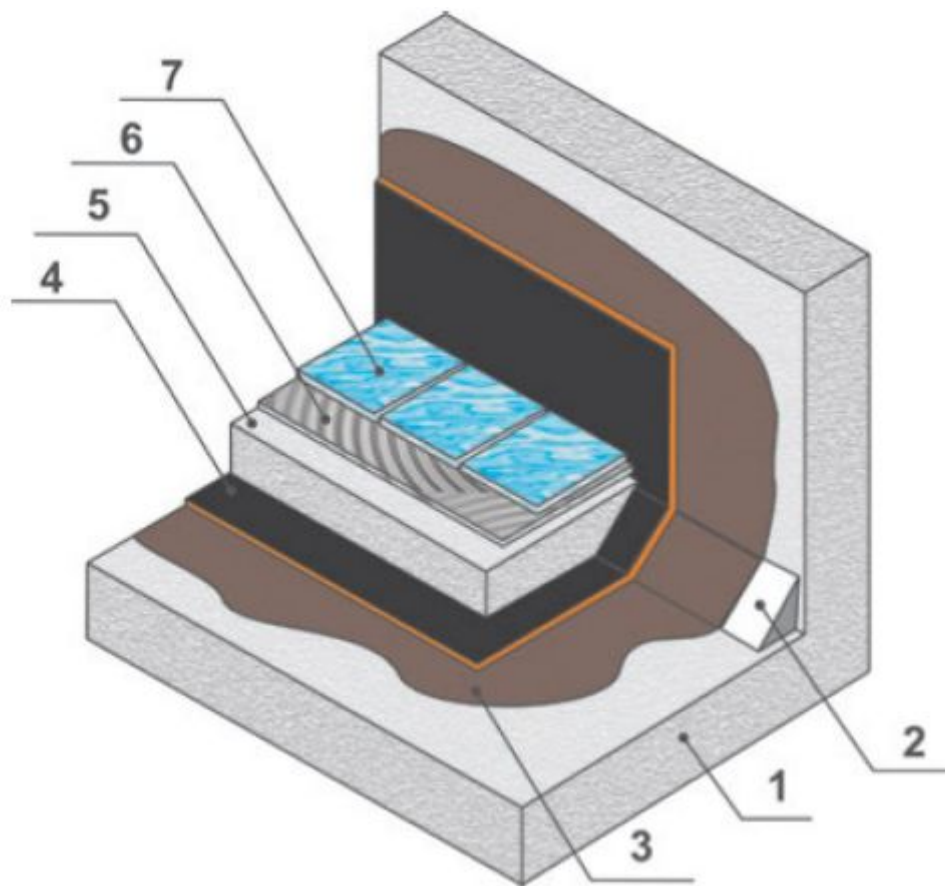

1. Основа
2. Скос
3. Drylar™, часть а
4. Мембрана drylar™, толщиной 1,5 мм
5. Изолирующая плитка
6. Клей
7. Плитка

### СПОРТИВНЫЕ ПОВЕРХНОСТИ

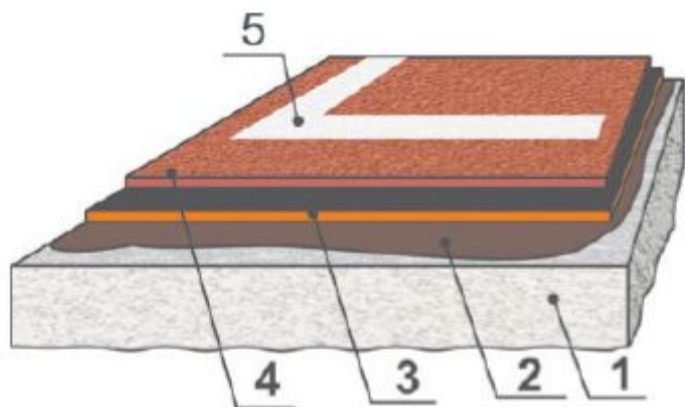

1. Бетон или деревянная основа
2. Огрунтовка Drylar™ часть А
3. Мембрана Drylar™, толщиной 1,5 мм
4. Верхнее не скользящее покрытие толщиной 1,5 – 2 мм
5. Цветная разметка